

# 4. 木造軸組工法(床勝真壁) 壁倍率2.0 (認定番号:FRM-0144)

幅:910、1,000mm / N50釘、留付け:外周150mm以下,中通り300mm以下 縁端より12mm以上

## 適用釘、釘打ピッチ、釘打位置について

### ●適用釘について

・N50(鉄丸釘・JIS A 5508)

### ●釘打のピッチ

- ・外周…………… 150mm以下
- ・中通り…………… 300mm以下
- ・縁端距離(へりあき) …… 12mm以上

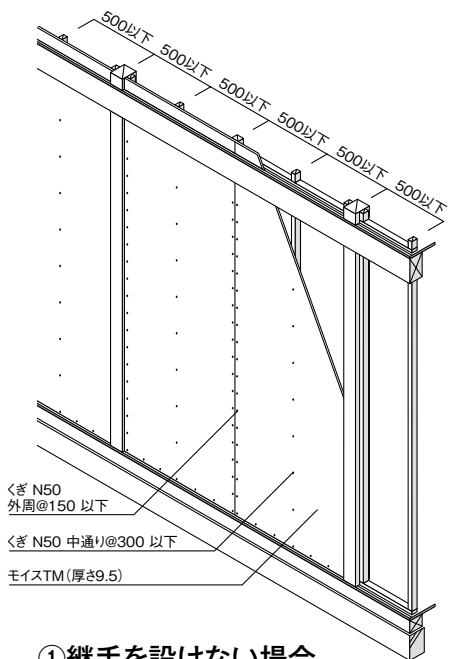

①継手を設けない場合

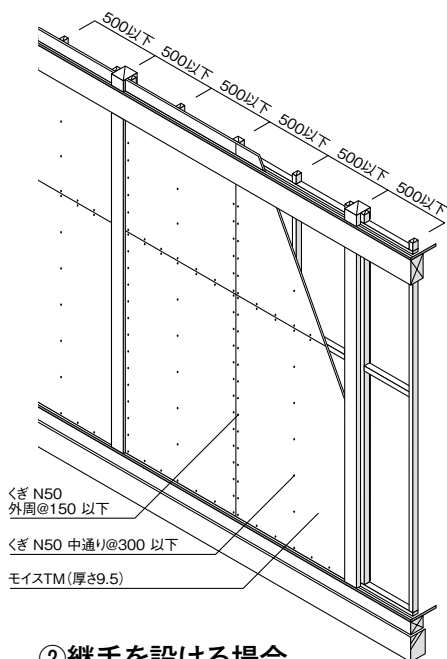

②継手を設ける場合

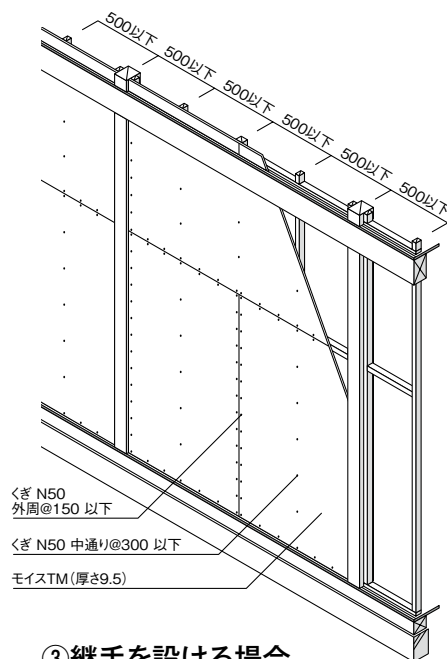

③継手を設ける場合  
(上部横張り)

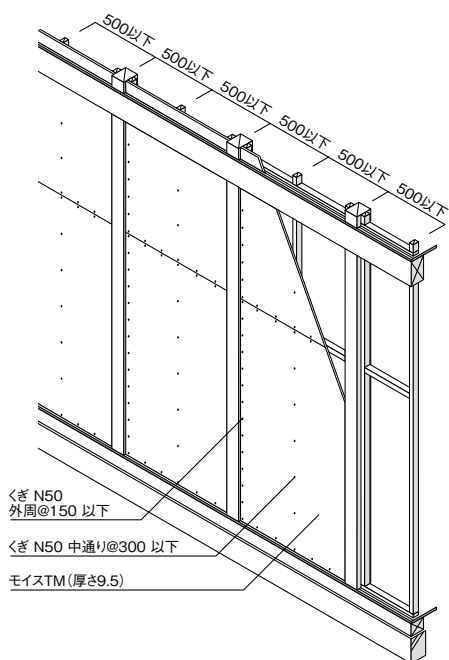

④柱間隔1p(継手を設ける)の場合  
(継手を設けない場合も可能です。)

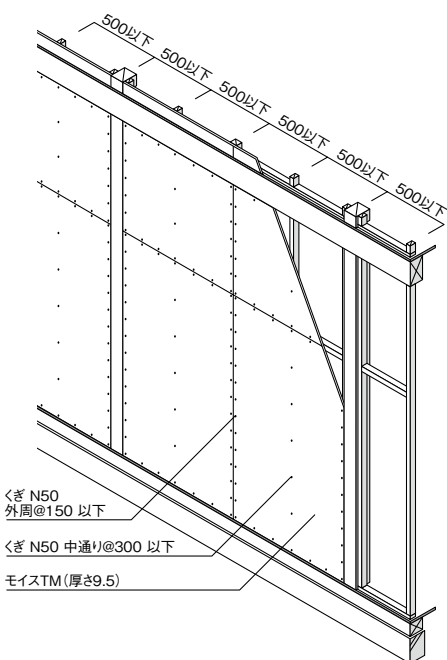

⑤面材と柱が面一となる場合

①～⑤までいずれの対応も可能です。

# 4. 木造軸組工法 (床勝真壁) 壁倍率2.0 (認定番号:FRM-0144)

幅:910、1,000mm / N50釘、留付け:外周150mm以下,中通り300mm以下 縁端より12mm以上

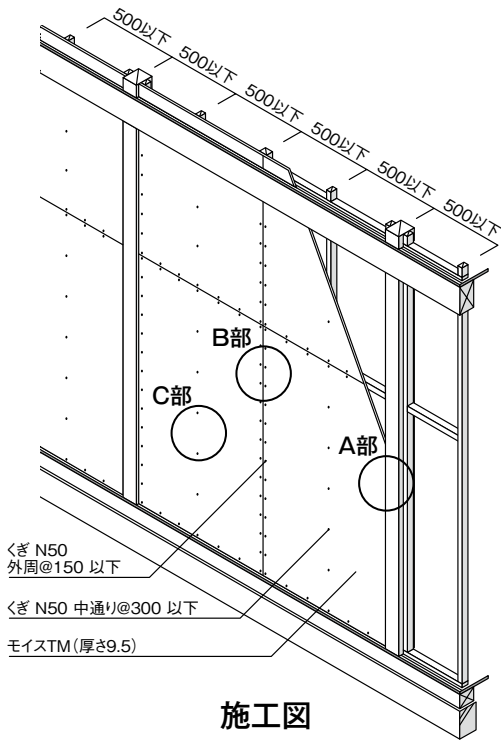

施工図

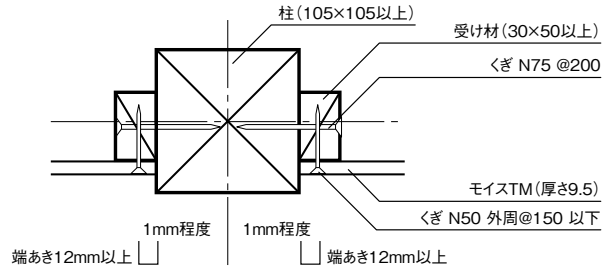

A部詳細図

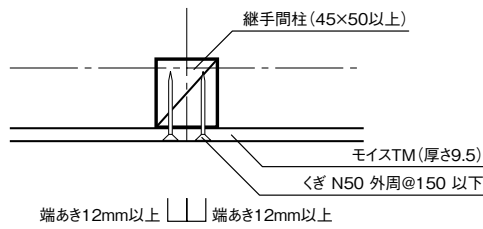

B部詳細図

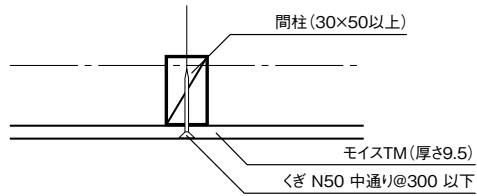

C部詳細図

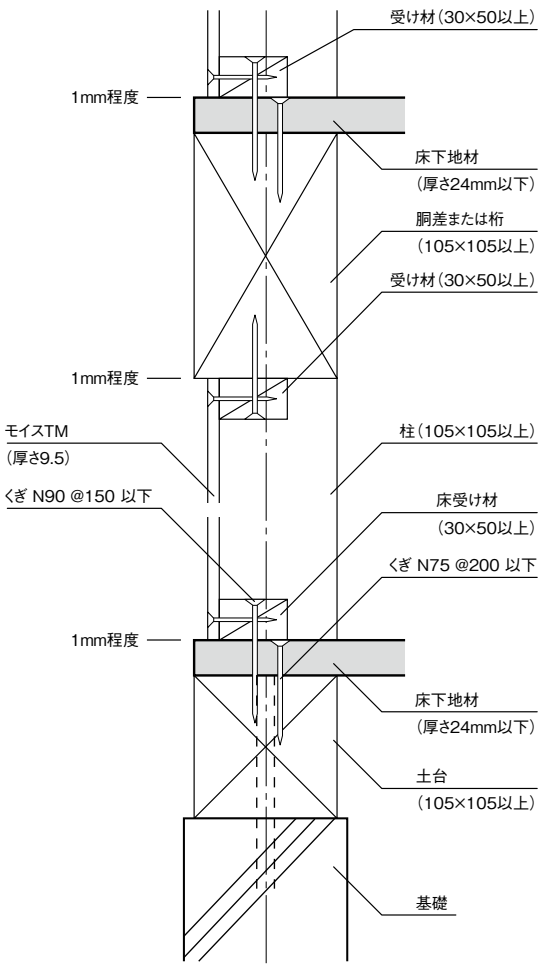

垂直断面図

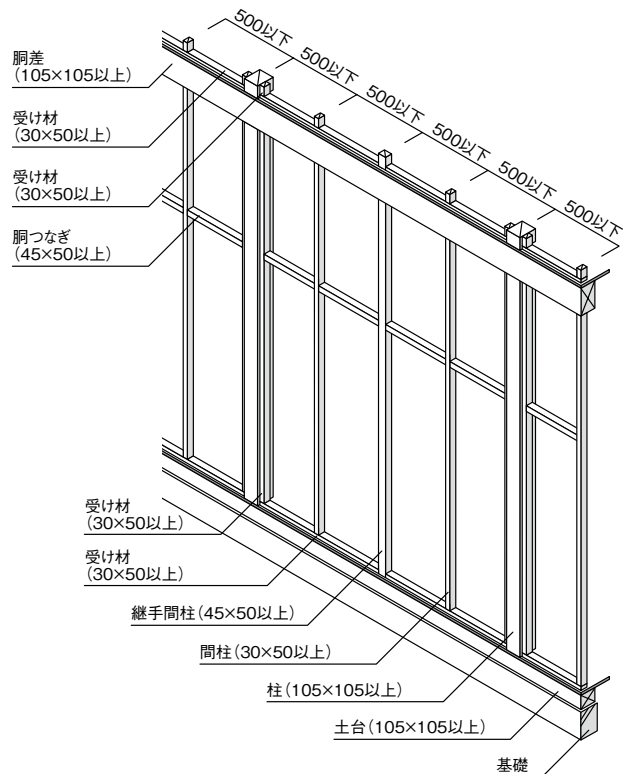

下地組図